

- de** BETRIEBSANWEISUNG
Elektrozaungerät
- en** OPERATING INSTRUCTION
Electric Fencer
- fr** MODE D'EMPLOI
Électrificateur de Clôture
- nl** GEBRUIKSAANWIJZING
Schrikdraadapparaat
- it** MODALITA D'USO
Recinto Elettrico
- es** MODE DE EMPLEO
Cercado Electrico Accionado
- pt** MANUAL DE INSTRUÇÕES
Cerca Elétrica
- da** BRUGSANVISNING
Spændingsgiver



ranger B Type 10555

9V / 12V DC



LEBEN MIT DEM TIER

horizont group gmbh
Division agrartechnik

Postfach 13 29
34483 Korbach

Homberger Weg 4-6
34497 Korbach
GERMANY

Telefon: +49 (0) 56 31 / 5 65-1 00
Telefax: +49 (0) 56 31 / 5 65-1 20

agrار@horizont.com
www.horizont.com



Fig. 1

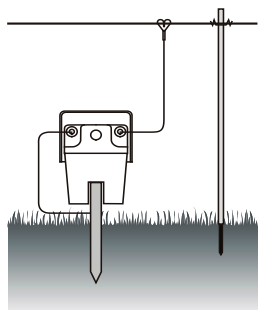

Fig. 2

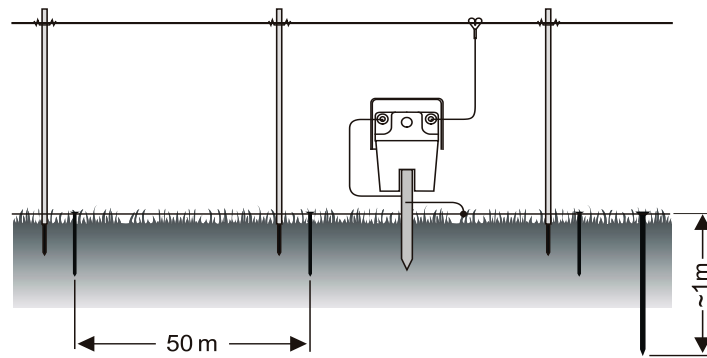

Fig. 3a

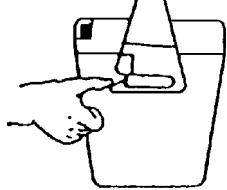

Fig. 3b

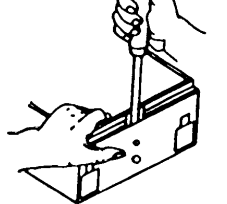

Fig. 4a

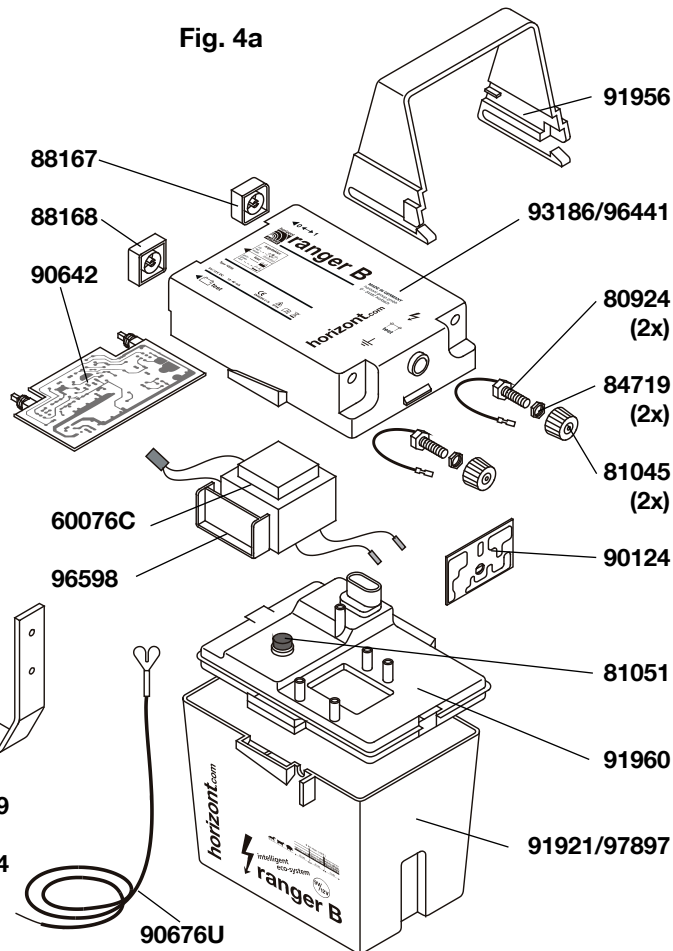
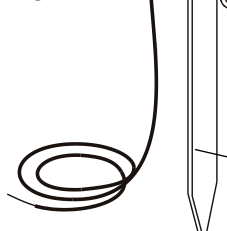

Fig. 4b



Betriebsanweisung des Elektrozaungerätes "ranger B"

de

in Verbindung mit den Errichtungs- und Sicherheitshinweisen für Elektrozaungeräte SECURA ANIMAL oder SECURA SECURITY (www.horizont.com)

Aufstellung und Anschluss: Gemäß Fig.1+4a die beiden Teile des Erd- und Standpfahles mit dem Erdkabel verbinden. Den Erdpfahl bis zum Anschlag in eine möglichst feuchte Stelle beim Zaun in den Boden einschlagen. Gerät aufsetzen und an Erd- und Zaunkabel anschließen. Zaunkabel in den Zaun hängen.

Erdung: Eine gute Erdung ist äußerst wichtig für den einwandfreien Betrieb und die optimale Leistung des Gerätes (siehe Fig.2), daher unbedingt SECURA ANIMAL beachten.

Inbetriebnahme und Kontrolle:

Schalter 1 - 0 drücken, nach einigen Sekunden hört man ein gleichmäßiges Ticken. Die Zaunkontrolllampe leuchtet im Rhythmus der Impulse auf. Wenn die VDE-Mindestspannung am Zaun (2000V) unterschritten wird, erlischt die Kontrolllampe.

Mögliche Ursachen:

- 1) Batterie leer;
- 2) starker Bewuchs am Zaun, Durchschlag am Isolator oder Zaun zu lang.

TEST - Batterie, Akku, argutektor:

Taste drücken: grünes Dauerlicht = Batterie gut;
grünes Blinklicht = Batterie wechseln, Akku nachladen
kein grünes Licht = Batterie leer.

argutektor:

Eine rote Lampe leuchtet auf, wenn Bewuchs am Zaun ist, wobei die Zaunspannung noch voll vorhanden, aber eine erhöhte Stromaufnahme aus der Batterie gegeben ist. Bei einwandfreier Isolation (niedriger Stromverbrauch) leuchtet die rote Lampe nicht auf.

Die eingebaute "master-Dialogschaltung" bewirkt bei guter Zaunisolation einen geringeren Stromverbrauch. Batterie- und Zaunzustand (Hütespannung) regelmäßig (täglich) überprüfen.

ACHTUNG ! Bei Verwendung einer Solaranlage Batterietest nur zu Tagesbeginn durchführen (ohne Solarstromzuführung - Panel abdecken)

Batteriewechsel: Gerätegriff gemäß Fig.3a entriegeln und abziehen. Geräteoberteil abnehmen. Batterieanschlüsse abnehmen. Neue Batterie einsetzen und Anschlüsse (rot an +) aufstecken. Oberteil aufsetzen, Griff auf die Schwalbenschwanzführung aufschieben, bis die unteren Haken einrasten.

Vorschriften: Das Gerät entspricht den Sicherheitsvorschriften für Elektrozaungeräte.

Service Batteriegerät:

Steckbare Module ermöglichen einen raschen, problemlosen Austausch bei Ihrem Fachhändler, siehe Fig.4a/4b und die zugehörige Auflistung der Art.-Nr.. Die Abdeckplatte im Oberteil des Gerätes wird zu diesem Zweck gemäß Fig.3b angehoben.

Technische Änderungen vorbehalten !



Operating instruction for electric fence controller "ranger B"

in connection with SECURA ANIMAL or SECURA SECURITY safety hints
(www.horizont.com)

en

Installation and connection: Connect the 2 parts of the earth and support rod with the ground cable. acc. to the figures (fig.1 + 4a). Drive the ground rod to its stop into a rather moist place close to the fence. Place the controller on the support and connect the earth and fence cable to the marked terminals. Attach the fence cable to the fence.

Operation and control: Press button 1-0, after few seconds a slight tick-tac can be heard. The fence controllamp flashes with the pulses. There is no flashing if the fence voltage falls below the minimum voltage of 2000 V;

possible reasons:

- 1) empty battery,
- 2) heavy vegetation on the fence, insulator flashover or fence too long.

CONTROL - battery, accu, argutektor :

press button:

- steady green light = battery / accu capacity available,
- flashing green light = battery must be replaced, or accu must be charged
- no green light = battery / accu empty.

argutektor: a red lamp flashes with the pulses when vegetation is on the fence with still full voltage on the fence but increased current consumption. In case of good fence insulation the red lamp does not flash; with low current drain out of the battery due to the master-dialog circuit. Check battery and fence daily.

ATTENTION ! In case of solar supply the battery check must be carried out only at the beginning of the day (disconnect the solar supply cable and cover the solar panel)

Change of the battery:

Depress the retention catches of the handle and slide it off (fig.3a). Separate the upper controller unit from the battery housing. Change the battery and connect the battery red lead to the + positive terminal on the underside of the controller unit and the black lead to the - negative terminal. Refit the unit to the battery housing and slide the handle into position ensuring the retention catches are engaged.

Earthing: An effective earthing is a precondition for a well operating fence installation, in order to achieve this follow SECURA ANIMAL.

Requirements:

The controller is designed to conform to the corresponding standard.

Service:

Plug in modules can be replaced easily by your dealer, where in the event of failure the fault is likely to be on the printed board.

Technical changes reserved !



Mode d'emploi de l'électrificateur "ranger B"

en relation avec les conseils de sécurité SECURA ANIMAL ou SECURA SECURITY
(www.horizont.com)

fr

Montage et raccordement: Assembler les deux parties du piquet de terre et de support au câble de terre selon fig.1 + fig.4a. Enfoncer le piquet de terre dans le sol dans un endroit aussi humide que possible, près de la clôture. Mettre l'appareil en place et le raccorder au câble de terre et au câble de clôture.

Prise de terre: Une bonne prise de terre est particulièrement importante pour le fonctionnement parfait et la performance optimale de l'appareil (fig.2). Il est donc nécessaire de se reporter aux données SECURA ANIMAL.

Mise en service et contrôle: Presser l'interrupteur 1-0. Après quelques secondes on entend un léger tic-tac régulier. La lampe témoin de la clôture s'allume au rythme des impulsions. Si la tension minimale prescrite par VDE n'est pas atteinte, la lampe témoin s'éteint.

Causes possible:

- 1) pile vide;
- 2) végétation abondante à la clôture, isolateur défectueux ou clôture trop longue.

DISPOSITIF DE CONTRÔLE - pile, accumulateur, argutektor :

Appuyer sur le bouton:

- La lampe verte s'allume = la pile / accu est bonne.
- La lampe verte clignote = la pile est à changer, recharger de l'accumulateur
- La lampe ne s'allume pas = la pile / accu est vide.

ATTENTION ! Lors de l'utilisation d'un panneau solaire, le contrôle de batterie doit être effectué seulement au début du jour (débrancher le câble de connection solaire et recouvrir le panneau solaire)

"argutektor": Une lampe rouge s'allume sila végétation vient en contact avec la ligne, la tension de la clôture est encore complète mais la consommation d'électricité venant de la pile est accrue. Lors d'une isolation parfaite (basse consommation d'électricité), la lampe rouge ne s'allume pas. "SYSTEME DIALIGNE" (un branchement encastré "master-dialogue"), entraîne lors d'une bonne isolation de la clôture, une faible consommation d'électricité. Contrôler régulièrement (chaque jour), les piles et l'état de la clôture (tension de garde).

Changement de pile: Débloquer la poignée de l'appareil selon la fig.3a et l'enlever. Retirer la partie supérieure de l'appareil. Retirer les raccords de pile. Placer la nouvelle pile et enficher les raccords (rouge sur +). Remettre lapartie supérieure, placer la poignée sur la glissière en forme de queue d'hirondelle, jusqu'à l'encliquetage du crochet inférieur

Prescriptions:

L'appareil correspond aux normes de sécurité pour les électrificateurs de clôtures.

Service, appareils à pile: 3 modules enfichables peuvent être échangés rapidement et sans problème chez votre revendeur. Pour cela, on soulèvera le couvercle dans la partie supérieure de l'appareil (fig.3b).

Sous réserve de changements techniques !



Gebruiksaanwijzing voor het schrikdraadapparaat "ranger B"

in samenhang met de veiligheidsinstructies voor elektrische afsteringen
SECURA ANIMAL of SECURA SECURITY (www.horizont.com)

nl

HET INSTALLEREN EN AANSLUITEN:

Volgens figuur 1 + 4a de aardpaal monteren en aansluiten op de aardkabel. De aardpaal totaal de ronding liefs op een vochtige plaats in de grond drukken. Hierna het apparaat erop zetten met het steunpunt onder de batterijbak en de AARDE- en STROOMkabel aansluiten.

AARDING:

Een goede aarde is uiterst belangrijk voor het goed functioneren van het apparaat.
Hoe beter de aarde hoe sterker de stroom.

HET INGEBRUIKSTELLEN EN KONTROLE:

Schakelaar 1-0 indrukken en na ongeveer een seconde hoort U een regelmatig tikken. Het controlelampje licht in het ritme van de impuls op. Indien de stroomspanning echter beneden de minimum spanning van 2000 Volt komt licht het lampje niet meer op.

KONTROLE - batterij, akku, argutektor :

Drukknop indrukken: groen licht = batterij / akku goed
 groen knipperlicht = batterij nog +/- 2 dg / akku laden
 geen groen licht = batterij / akku leeg

BELANGRIJK ! Een accu, die wordt geladen met behulp van zonenergie, uitsluitend 's morgens vroeg testen. (zonder stroomtoevoer - het zonnepaneel afdekken)

ARGUTEKTOR:

Het rode lampje licht op als er teveel aangroei aan de draad is maar nog wel genoeg stroom. Hierdoor wordt er meer stroom van de batterij getrokken. Bij een goede isolatie gebruikt het apparaat minder stroom. De ingebouwde "master dialogschakeling" zorgt er automatisch voor dat er bij goede isolatie minder stroom van de batterij wordt verbruikt. Het dient aanbeveling om dit regelmatig te controleren.

HET VERWISSELEN VAN DE BATTERIJ:

Handgreep volgens figuur 3a indrukken en lostrekken. Bovendeel apparaat afnemen en de batterijaansluitingen losmaken. Nieuwe batterij plaatsen en de batterij op de + (rood) en de - (zwart) aansluiten. Bovendeel weer aanbrengen en met de greep vastklikken.

VOORSCHRIFT:

Het apparaat voldoet aan alle veiligheidsvoorschriften voor schrikdraden.

SERVICE:

Door de 3 printen is het zeer eenvoudig voor Uw vakhandelaar om een defekte print te vervangen (zie figuur 4a en figuur 4b). Alle onderdelen worden op figuur 4b met bestelnummer aangegeven en volgens figuur 3a en figuur 3b kan men het apparaat openen.

Technische veranderingen voorbehouden !



Instruzioni per l'uso della centralina per il recinto elettrico "ranger B"

it

Rispondente alle norme costruttive e di sicurezza per gli apparecchi elettrificatori di recinzioni
SECURA ANIMAL o SECURA SECURITY (www.horizont.com)

Montaggio e allacciamento: collegare le due parti del picchetto di terra e di supporto al cavetto di terra come da fig. 1-4. Piantare il picchetto di terra nel suolo in un posto il più umido possibile vicino alla recinzione. Posare l'apparecchio sul supporto e raccordarlo al cavetto di terra e al cavetto di elettrificazione della recinzione.

Presenza di terra: una buona presa di terra è particolarmente importante per un perfetto funzionamento e la prestazione ottimale dell'apparecchio (fig.2). E' dunque necessario riportarsi ai dati SECURA ANIMAL.

Messa in servizio e controllo: premere l'interruttore I O. Dopo qualche secondo si udirà un leggero tic-tac regolare. La lampada spia della recinzione si accende al ritmo degli impulsi. Se la tensione minima di 2000 V non è raggiunta, la lampada spia si spegne.
Cause possibili: 1) pila scarica;
2) vegetazione abbondante in contatto con la recinzione;
isolamento (isolatori) difettoso o recinzione troppo lunga.

DISPOSITIVO PER IL CONTROLLO - pila, accumulatore, argutektor :

Premendo sul tasto:

la lampadina verde si accende - la pila / accumulatore è buona;
la lampadina verde lampeggia - la pila è da cambiare entro 48 ore;
ricarica dell'accumulatore
la lampadina non si accende - la pila / accumulatore è scarica.

ATTENZIONE ! In caso di alimentazione con pannello solare, il controllo della batteria deve essere effettuato soltanto all'inizio del giorno (scollegare il cavo e coprire il pannello solare)

"argutektor": una lampadina rossa si accende se la vegetazione entra in contatto con la recinzione, la tensione della recinzione è ancora ottimale, ma il consumo di elettricità fornita dalla pila è aumentato. In caso di perfetto isolamento - basso consumo di elettricità - la lampadina rossa non si accende.

Sistema dialigne (un allacciamento incassato "master dialogue") :

determina in presenza di un buon isolamento della recinzione un consumo minimo di elettricità. Bisogna controllare regolarmente (ogni giorno) la pila e le condizioni della recinzione (tensione guardia).

Cambio della pila: sbloccare l'impugnatura dell'apparecchio secondo la fig.3 a toglierla. Togliere la parte superiore dell'apparecchio. Sfilare i raccordi della pila, mettere a posto la pila nuova e infilare i raccordi (il rosso sul più). Rimettere a posto la parte superiore, mettere l'impugnatura sullo scivolo a forma di coda di rondine, fino al bloccaggio del gancio inferiore.

Norme: l'elettrificatore è costruito secondo le norme di sicurezza.

Scatole per la corrente di servizio: 3 moduli schedabili possono essere cambiati rapidamente e senza problemi presso il vostro rivenditore. Vedere fig.4a/4b la lista dei pezzi di ricambio corrispondenti con il no. degli articoli.

Con riserva di eventuali modifiche !



Modo de empleo del cercado "ranger B"

De acuerdo con las normas para el montaje y seguridad de los cercados SECURA ANIMAL o SECURA SECURITY (www.horizont.com)

es

Montaje y unión: Juntar las dos partes del piquete de tierra y del soporte al cable de tierra según la fig.1+4a. Hundir el piquete de tierra en el suelo en un lugar lo más húmedo posible, cerca del cercado. Poner el aparato en su sitio y unirlo al cable de tierra y al cable del cercado.

Toma de tierra: Una buena toma de tierra es particularmente importante para el buen funcionamiento y el cuidado óptimo del aparato (fig.2). Por lo tanto es necesario hacerlo según las normas SECURA ANIMAL .

Puesta en marcha y control: Pulsar el interruptor 1-0. Después de algunos segundos se oirá un tic-tac regular. La luz piloto del cercado se enciende al ritmo de los impulsos. Si la tensión mínima descrita por VDE no es obtenida, la luz piloto se apaga.

Causas posibles: 1.) Pila gastada.
2.) Vegetación abundante en la cerca, aislador defectuoso o cerca demasiado grande.

DISPOSITIVO DE CONTROL - pila, batería, argutektor :

Pulsar el botón:

La luz verde se enciende = La pila / batería es buena.
La luz verde parpadea = La pila deberá cambiarse dentro de dos días.
Regarga de la batería.
La luz no se enciende = La pila / batería está gastada.

ATENCIÓN !

En caso de la utilización de la tecnología solar el funcionamiento de la batería tiene que ser ejecutado solamente a la madrugada (sin alimentación de tensión solar - cubrir el panel)

"argutektor": Una lámpara roja se enciende si la vegetación entra en contacto con el cercado, la tensión del cercado es aún completa pero el consumo eléctrico de la pila aumenta. Cuando hay un aislamiento perfecto (bajo consumo de electricidad), la luz roja no se enciende. "SISTEMA DIALIGNE" (una conexión empotrada "master dialogue") conlleva, si hay una buen aislamiento del cercado, un consumo de electricidad bajo. Controlar regularmente (cada día), las pilas y el estado del cercado (tensión de vigilancia).

Cambio de pilas: Desbloquear el asa del aparato según la fig.3 y quitarla. Retirar la parte superior del aparato. Retirar los enlaces de la pila. Poner una nueva y poner los enlaces (rojos en +). Poner la parte superior, poner el asa en la corredera, hasta el click del corchete interior.

Descripción: El aparato corresponde a las normas de seguridad para los cercados.

Servicio, aparatos a pilas: 3 módulos sueltos pueden cambiarse rápidamente y sin problemas en su distribuidor (ver fig.4a/4b y la lista de recambios con sus correspondientes referencias). Para esto hay que levantar la tapa de la parte superior del aparato (fig.3b).

Nos reservamos el derecho de las modificaciones técnicas !



Manual de instruções da cerca eléctrica "ranger B"

em ligação com os conselhos de segurança SECURA ANIMAL ou SECURA SECURITY (www.horizont.com)

pt

Instalação e ligação: Ligue as duas partes da estaca de terra ao cabo de ligação de acordo com as figuras (fig. 1 + 4a). Coloque a estaca de terra num local húmido e junto ao cercado. Coloque o aparelho no suporte da estaca de terra e ligue o cabo de ligação à terra e o cabo de ligação ao cercado nos respectivos terminais. Ligue o cabo de ligação ao cercado no fio, fita ou corda que compõem o seu cercado.

Operação e controlo: Pressione o botão 1-0 e após alguns ligeiros segundos poderá ouvir um tic-tac. A luz de controlo do cercado começa a piscar de acordo com os impulsos. Esta luz não piscará se a voltagem do cercado for inferior a 2000V.

Possíveis causas: 1) pilha sem carga
2) forte vegetação, cercado muito longo ou mal isolado

Verifique o aparelho e o cercado (voltagem de saída) diariamente.

CONTROLO – pilha, bateria, argutektor:

pressione o botão: luz verde permanente = carga da pilha/bateria OK
luz verde intermitente = a pilha deve ser substituída, bateria deve ser recarregada
sem luz = pilha/bateria sem carga

Atenção! No caso de utilização de painel solar, este só deverá ser retirado da cerca ao início do dia (Disconectar os cabos de ligação entre o painel solar e a cerca, protegendo de seguida o painel, tapando-o)

argutektor: Uma luz vermelha começa a piscar de acordo com os impulsos se a vegetação começar a tocar no cercado, mantendo um elevado nível de voltagem no cercado mas com um maior consumo de energia. No caso de haver um bom isolamento esta luz vermelha não pisca e o consumo de energia é baixo devido ao circuito automático de regulação de carga do cercado.

Mudança da pilha: Solte a molas de retenção da asa e retire esta (fig. 3a). Separe o topo do compartimento da pilha. Desligue os cabos, retire a pilha e coloque outra, fazendo as respectivas ligações – vermelho ao terminal positivo (+) e preto ao terminal negativo (-). Coloque a pilha no compartimento da bateria e coloque o topo sobre este. Coloque a asa assegurando-se de que as molas de retenção ficam devidamente fixadas.

Terra: Uma terra efectiva é uma pré-condição para a instalação de um bom cercado eléctrico. De modo a obter os melhores resultados possíveis consulte as nossas indicações sobre o sistema de terra no nosso catálogo ou acesse a SECURA ANIMAL (www.horizont.com).

Requisitos: Esta unidade foi concebida em conformidade com os standards respectivos.

Serviço: Os módulos de ligação podem ser substituídos facilmente pelo seu fornecedor. Veja no início deste manual a lista de peças e acessórios.

Reservamo-nos o direito de fazer alterações técnicas!



Brugsanvisning for spændingsgiver "ranger B"

I relation til sikkerhedsanvisninger for spændingsgivere SECURA ANIMAL eller SECURA SECURITY (www.horizont.dk) - (www.horizont.com)

da

Montering og tilslutning:

Forbind begge dele fra jord-og standpælene med jordledningen i henhold til fig. 1 og 4a. Slå jordpælen i jorden til stoppekanten på et mest muligt fugtigt sted ved hegnet. Sæt spændingsgiveren på og tilslut jord-og hegnledningerne. Sæt hegnledningen på hegnet.

Jordforbindelse:

En god jordforbindelse er yderst vigtig for en perfekt drift og spændingsgiverens optimale ydelse- derfor er det vigtigt at SECURA ANIMAL.

Ibrugtagning og kontrol:

Tryk på 1-0 knappen, efter nogle sekunder høres en ensartet tikken. Hegnskontrollampen blinker med de elektriske impulser, Hvis spændingen i hegnet falder under VDE-mindstespændingen (2000V), lyser kontrollampen konstant - mulige årsager:

- 1) tomt batteri
- 2) ekstrem bevoksning på hegnet, kortslutning ved isolatoren eller hegnet er for langt.

TEST - batteri, akkumulator, argutektor :

Tryk på knappen:

Grønt vedvarende lys	=	Godt batteri / akkumulator
Grønt blinkende lys	=	Batteriet skal skiftes inden 2 dage
		Efteroplad akkumulator
Intet grønt lys	=	Tomt batteri / akkumulator

BEMÆRK ! Ved battericheck på et solcelleanlæg, skal det ske ved først på dagen (demonter kabler fra solpanel - og tildæk solpanel)

Argutektor:

Hvis der er bevoksning på hegnet, lyser en rød lampe, hvorved hegnspændingen stadig eksisterer i fuld styrke, men leverer en højere strømoftagelse fra batteriet. Ved perfekt isolering (mindre strømforbrug) lyser den røde lampe ikke.

Det indbyggede "master-dialog kredsløb" bevirker at der ved godt isoleret hegn opnås et mindre strømforbrug. Afprøv regelmæssigt (daligt)batteriets og hegnets tilstand (spænding).

Batteriskift:

Løsne spændingsgiverens håndtag og træk af. Tag spændingsgiverens overdel af. Tag batteritilslutningen af. Sæt et nyt batteri i og tilslut det (røt til +). Sæt overdelen på batterikassen og før håndtaget frem indtil de nederste kroge går i hak.

Regler: Spændingsgiveren imødekommer sikkerhedsreglerne.

Service:

3-stiks modul muliggør en hurtig, problemfri udskiftning hos Deres leverandør. Se fig 4a/4b og den tilhørende liste med varenr. Afdækningspladen i spændingsgiverens overdel skal til dette formål løftes op.

Der tages forbehold mod tekniske ændringer !

Technische Daten - Technical data - Données techniques - Dados técnicos Dati tecnici - Dados técnicos - Tekniske data - Technische gegevens :

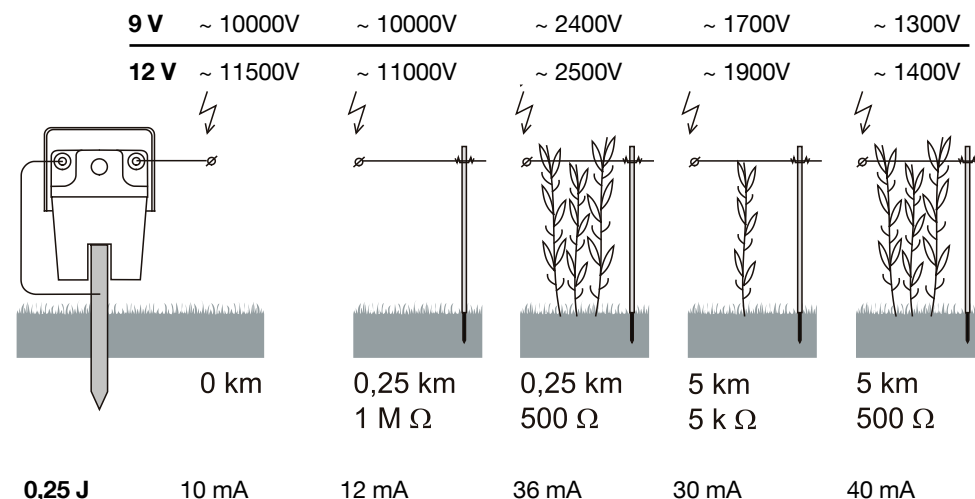

CEE: max. Zaunlänge - max. fence line length - longueur électrifiée
lunghezza massima recinzione - max. longitud de la cerca
comprimento máximo do cercado - max. afrasteren - max. hegnslængde

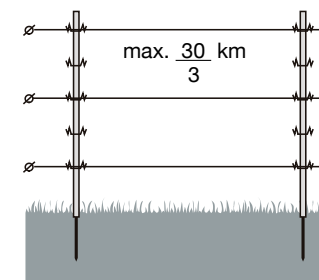
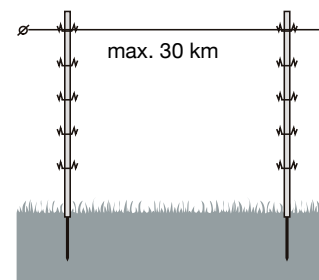



Konformitätserklärung Declaration of conformity Déclaration de conformité

Seite: 1

von: 1

Wir **horizont gerätewerk gmbh**
Homberger Weg 4-6, D-34497 Korbach

erklären in alleiniger Verantwortung, dass das Produkt

Elektrozaungerät **horizont ranger B** **Typ 10555** **Ser. No. > 2223160**

(Bezeichnung, Typ oder Modell, Seriennummer)

auf das sich diese Erklärung bezieht, mit den EG-Richtlinien **2002/95/EG (RoHS)**, **2002/96/EG (WEEE)** und **2004/108/EG (EMV)** übereinstimmt.

Die Beurteilung des Produktes im Bezug auf die Elektromagnetische Verträglichkeit (EMV) basiert auf folgenden Normen:

EN 55014-1:2006 + A1:2009 **EN 61000-3-2:2006 + A1:2009 + A2:2009**

EN 55014-2:1997 + Corrigendum:1997 +A1:2001 +A2.2008 **EN 61000-3-3:2008**

(Titel und/oder Nummer sowie Ausgabedatum der Norm(en) oder der anderen normativen Dokumente)

Das Gerät entspricht den Sicherheitsnormen:

EN 60335-1:2002 + A11:2004 + A1:2004 + A12:2006 + Corrigendum:2006 + A2:2006 + A13:2008

EN 60335-2-76:2005 + A1:2006 + A11:2008 + A12:2010

We **horizont gerätewerk gmbh**
Homberger Weg 4-6, D-34497 Korbach

declare under our sole responsibility that the product

Electric fence energizer **horizont ranger B** **Typ 10555** **Ser. No. > 2223160**

(name, type or model, lot, serial number)

to which this declaration relates is in conformity with the European Directives **2002/95/EG (RoHS)**, **2002/96/EG (WEEE)** and **2004/108/EC (EMC)**.

The product assessment concerning Electromagnetic Compatibility (EMC) is based on the following standards:

EN 55014-1:2006 +A1:2009 **EN 61000-3-2:2006 + A1:2009 + A2:2009**

EN 55014-2:1997 + Corrigendum:1997 +A1:2001 +A2.2008 **EN 61000-3-3:2008**

(title and/or number and date of publication of the standard(s) or other normative document(s))

The energizer complies with the safety standard:

EN 60335-1:2002 + A11:2004 + A1:2004 + A12:2006 + Corrigendum:2006 + A2:2006 + A13:2008

EN 60335-2-76:2005 + A1:2006 + A11:2008 + A12:2010

Nous **horizont gerätewerk gmbh**
Homberger Weg 4-6, D-34497 Korbach

déclarons sous notre seule responsabilité que le produit

Electrificateur de clôture **horizont ranger B** **Typ 10555** **Ser. No. > 2223160**

(nom, type ou modèle, numéro d'échantillon ou de série)

auquel se réfère cette déclaration est conforme aux Directives Européen **2002/95/EG (RoHS)**, **2002/96/EG (WEEE)** et **2004/108/CE (CEM)**.

L'appréciation du produit par rapport à sa compatibilité électromagnétique (CEM) se base sur les règlements suivants:

EN 55014-1:2006 +A1:2009 **EN 61000-3-2:2006 + A1:2009 + A2:2009**

EN 55014-2:1997 + Corrigendum:1997 +A1:2001 +A2.2008 **EN 61000-3-3:2008**

(titre et / ou numéro et date de publication de la / (des) norme(s) ou autre(s) document(s) normatif(s))

L'électrificateur correspond aux standard de sécurité :

EN 60335-1:2002 + A11:2004 + A1:2004 + A12:2006 + Corrigendum:2006 + A2:2006 + A13:2008

EN 60335-2-76:2005 + A1:2006 + A11:2008 + A12:2010

Korbach, den 10.Januar 2011

Geschäftsführer: Rechtsverbindliche Unterschrift
Managing Director: Legally binding signature
Gérant: Signature obligatoire de droit

horizont gerätewerk gmbh

Robert Mueller